

Télémètre de distance / Télémètre de golf

Introduction

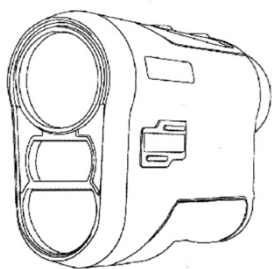

Lorsque l'appareil est éteint, il s'agit d'un télescope/monoculaire optique de précision. Observez la cible à travers l'oculaire et réglez le bouton de mise au point de l'oculaire jusqu'à ce que la cible soit claire et non déformée.

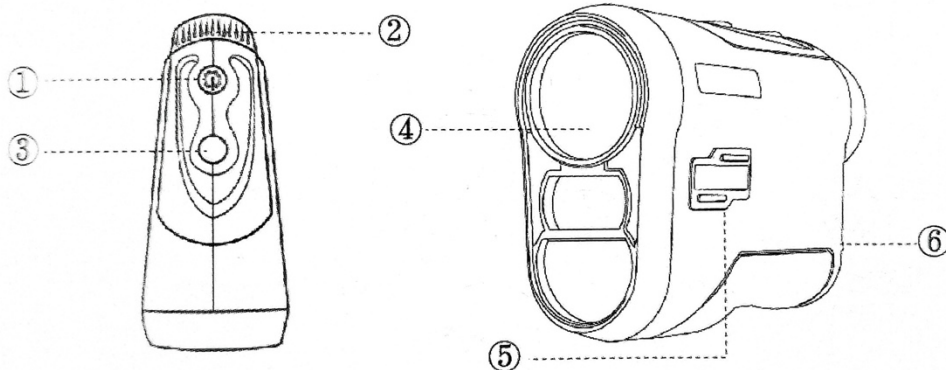

1. Bouton d'alimentation
2. Bouton de l'oculaire (ajuster la netteté à la cible)
3. Bouton de changement d'unité (changement d'unité M ou Y)
4. Objectif de transmission laser
5. Commutateur de pente
6. Compartiment à piles

Écran LCD

1. Inclinaison
2. Indicateur de cible
3. Distance de visibilité
4. Unité de distance M/Y
5. Icône d'éclairage
6. Icône de mât de drapeau
7. Distance de la pente (distance de jeu)

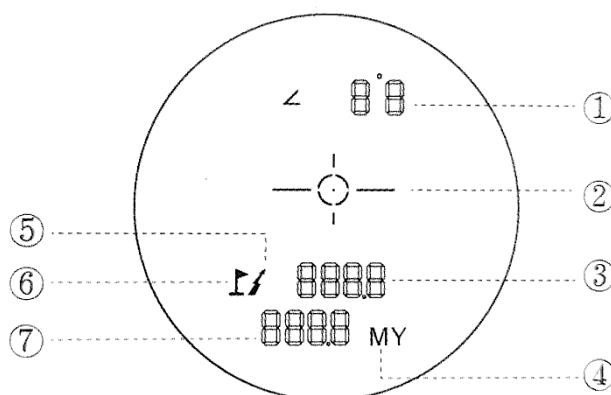

Changement d'unité de mesure

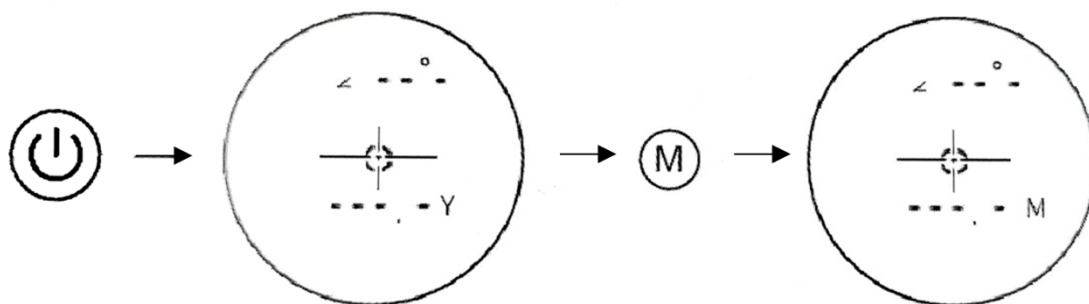

Appuyez sur M pour changer l'unité Y (Yards) ou M (mètres)

Interrupteur de pente (slope)

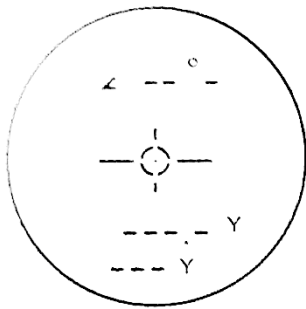

Pente activée

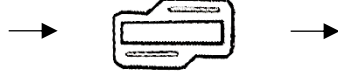

Interrupteur marche/arrêt de la pente

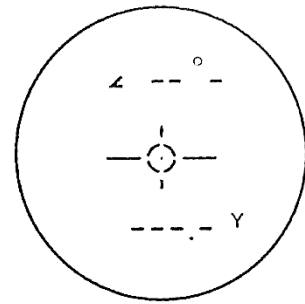

Pente désactivée

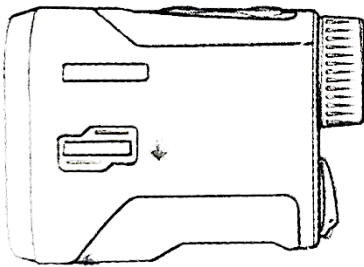

Pente activée (marche de la pente)

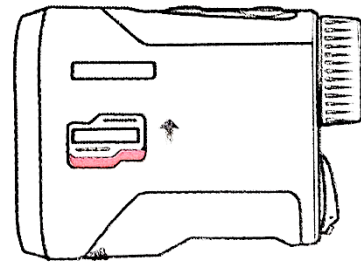

Pente désactivée (**arrêt** de la pente)

Pente désactivée

Mode pente désactivé pour la mesure (mode simple) de la distance

1. Allumer
2. Sélectionner l'objet cible et viser la cible
3. Appuyer sur le bouton d'alimentation pour mesurer
4. Les données s'affichent à l'écran

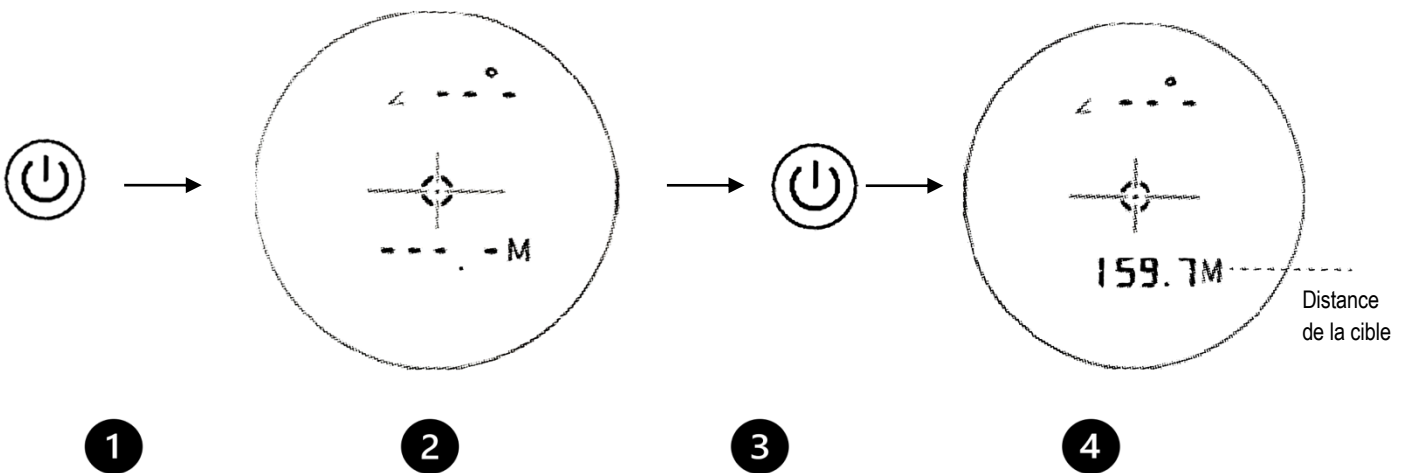

Pente activée

Allumez la pente et vous verrez un logo  apparaître sur l'écran.

1. Allumer l'appareil
2. Sélectionnez l'objet cible et visez la cible
3. Appuyer sur le bouton d'alimentation pour mesurer
4. Les données s'affichent à l'écran

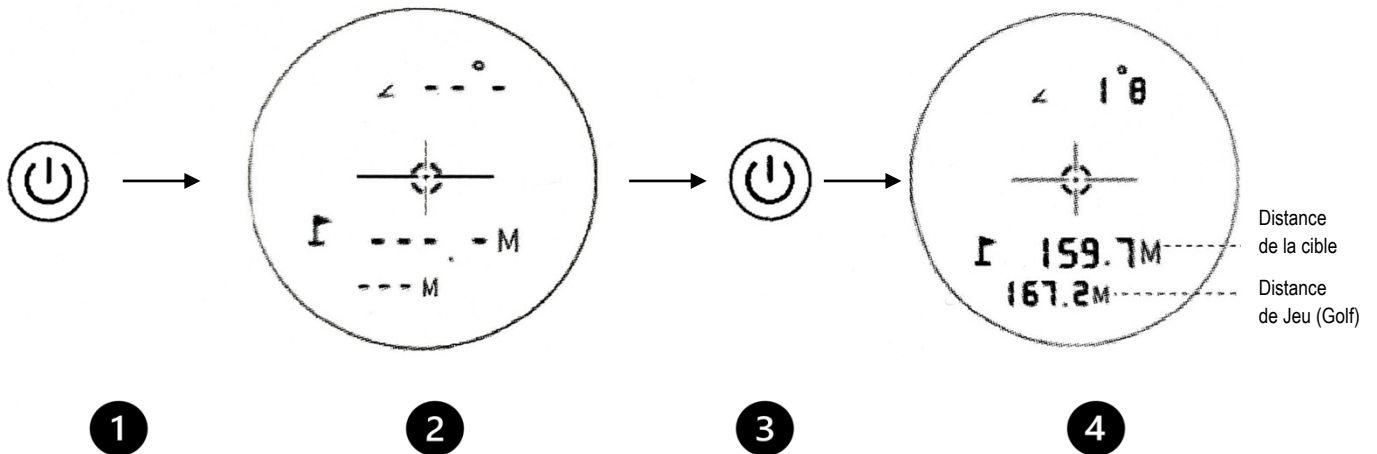

Distance en pente

La distance AC est de 160 yards, la distance AB est également de 160 yards, bien qu'elle soit sur une pente de 6%. Si le golfeur jouait le trou B comme s'il s'agissait d'une distance de 160 yards, la balle tomberait en C via D. En raison de la pente, le trou devrait être joué comme un coup AE 168 yards. AE 168 yards est joué comme une distance basée sur la pente

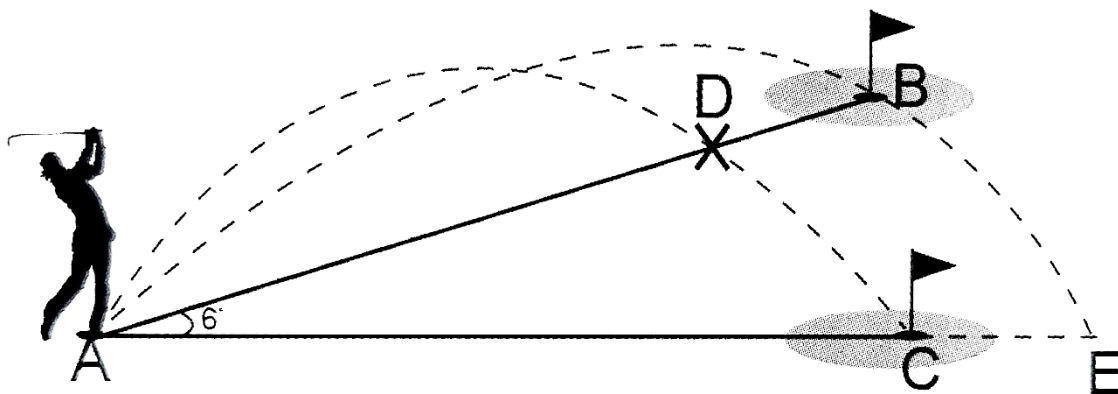

Verrouillage des drapeaux et vibrations

- Visez la pente/l'arrière-plan derrière le drapeau, appuyez longuement sur le bouton marche/arrêt pour passer en mode de balayage.
- Déplacez lentement l'indicateur de cible du télémètre de l'arrière-plan vers le drapeau.
- Lorsque le drapeau est verrouillé avec succès, le télémètre vibre et affiche les données de mesure. Se référer aux images affichées

Caractéristiques	
Modèle	NKG-1000
Portée	3,5-1000m
Télémètre d'angle	-30° à 30°
Sécurité laser	Classe 1, longueur d'onde laser 905nm
Alimentation	Pile au lithium (chargeur USB) ou CR-2(3V)
Agrandissement	6,5X
Champ de vision	6,5°
Diamètre de l'objet	24mm
Erreur de portée	+/-0,5 M/Y (portée <700M/Y)
Mode de mise au point	Oculaire de mise au point manuelle
Écran LCD	Écran LCD de transmission
Diamètre de la pupille de sortie	3,8 mm
Qualité de l'objectif	Multi-couches
Méthode de télémétrie	Télémétrie par laser à semi-conducteur

Consignes de sécurité - Avertissement

Comme pour tout appareil laser, ne regardez pas directement les émissions pendant de longues périodes avec des lentilles grossissantes, car cela peut entraîner des troubles de la vue.

Évitez d'exposer l'oculaire à la lumière directe du soleil afin de ne pas endommager l'affichage de l'oculaire et/ou les composants internes. Évitez de pointer l'appareil directement vers le soleil.

Cet appareil contient des composants électriques et/ou électroniques et ne peut donc pas être éliminé de la même manière que les déchets ménagers ordinaires. Ces déchets doivent être déposés dans les points de collecte des déchets prévus par la collectivité. Cet appareil contient une batterie et doit être conservé à l'abri du feu. Ne jetez pas cet appareil dans le feu, car il pourrait provoquer une explosion.

Consignes de sécurité - Pile

Ce produit est disponible avec une pile au lithium ou une pile CR-2.

Pile au lithium : lorsqu'elle affiche "batterie faible", rechargez-la à l'aide du câble USB fourni. L'indicateur de batterie est rouge pendant la charge et devient vert lorsqu'elle est complètement chargée.

Pile CR-2 : Lorsqu'elle affiche "batterie faible", remplacez-la par une nouvelle batterie CR-2.

Entretien de l'appareil

1. Les lentilles de notre télémètre laser sont multicouches pour une transmission optimale de la lumière. Pour éliminer les traces de doigts, nettoyez l'objectif avec le chiffon de désembuage fourni en effectuant un mouvement circulaire.

2. Si vous utilisez une solution de nettoyage, vous devez la placer sur le chiffon de nettoyage

Ne pas appliquer la solution de nettoyage directement sur les lentilles. Remarque : n'utilisez pas de solutions de nettoyage ou de produits chimiques agressifs.

3. Ne pas stocker cet appareil à des températures inférieures ou supérieures à 20°C et supérieures à 50°C.

4. Si l'appareil n'est pas utilisé pendant une longue période, il doit être emballé dans l'étui de protection fourni et placé dans un environnement sec.

Ce produit est **garanti** un an contre les défauts de matériaux et de fabrication à partir de la date d'achat. Pendant la période de garantie, en cas de défaut, nous réparerons ou remplacerons le produit en fonction de l'état de chaque cas lorsque nous recevons le produit retourné.

Situation non couverte par la garantie

- Mauvaise utilisation ou dommages causés par l'homme
- Entretien effectué par une personne ou une unité non autorisée

Il suffit de renvoyer l'appareil, sans accessoires (étui, courroie, piles, etc.). Si des réparations sont nécessaires, veuillez envoyer l'appareil à votre revendeur local, accompagné de la carte de garantie ou de la facture d'achat. Pour plus d'info : www.visimaxi.fr / distribué par SICICOM

Merci pour votre achat